

Volvo S90



Brugsanvisning

CE

Inden du anvender produktet første gang er det vigtigt at du læser medfølgende brugsanvisning grundigt igennem. Det er vigtigt at du bruger produktet korrekt for at det ikke tager skade. Vigtige grundregler for elbilen er at du aldrig aflader batterierne samt undgår vand.

1. DENNE ELBIL, OPLADER OG FJERNBETJENING ER FREMSTILLET I OVERENSSTEMMELSE MED FØLGENDE EU-DIREKTIV:

2009/48/EC, 2006/95/EC, 2004/108/EU, 2011/65/EU, 1999/5/EC samt 2005/84/EC.

2. TEKNISK INFORMATION:

Mål (LxBxH): 125 x 67 x 55 cm

Batteritype: 1 stk. blyakkumulator 12V 7Ah

Motor: 12V, 2 x 35W (70W)

Topfart: 5 km/t*

Input oplader: 230V 50Hz AC

Output oplader: 12V DC

Opladningstid: 8-12 timer

Køretid per opladning: Op til 1 time*

Maks. lastvægt: 25 kg

Fjernbetjeningstype: Digital 2,4G, rækkevidde 10-15 m.

*= Køretid og hastighed er afhængig af følgende faktorer som kørestil, køreunderlag, lastvægt, lufttemperaturer mm. (Se punkt nummer 7.)

3. FORKLARING SYMBOLER OPLADER OG ELBIL:



Kun til indendørsbrug



Dobbeltisoleret



Polaritet



Ikke for børn under 3 år



Til genbrug

4. SIKKERHEDSVEJLEDNING - OPLADNING OG BATTERI:

- Gennemgå gerne bilens funktioner efter montering, men inden du anvender produktet første gang, skal batteriet oplades i 10 timer.
- Aflad aldrig batteriet. Hvis batteriet bliver tappet for strøm, skal det oplades. Hvis batteriets opladningsniveau kommer under 30%, risikerer batterierne at blive beskadiget.
- Oplad kun i et velventileret, tørt og køligt miljø.
- Overdæk aldrig opladeren med noget.
- Oplad aldrig batteriet i mere end 12 timer i træk.
- Lad aldrig produktet være uden opsyn, mens det oplader.
- Lad aldrig et barn oplade batteriet på egen hånd.
- Frakoble opladeren fra stikkontakten og produktet ved afsluttet opladning.
- Kortslut aldrig batteriet.
- Kontroller regelmæssigt at kabler til batteri og oplader er ubeskadiget samt at ingen tilkoblinger sidder løs.
- Udsæt aldrig batteriet for temperaturer over 40 grader celsius eller under minus 5 grader celsius.

LANGTIDSOPBEVARING: Oplad batterierne inden opbevaring og oplad dem en gang om måneden for at undgå at batterierne bliver beskadiget.

5. OPLADE ELBILEN:

- Sluk elbilen.
- Tilslut først opladeren i batteristikket på bilen og tilslut derefter opladeren til stikkontakten.
- Oplad batteriet i cirka 10 timer inden første anvendelse. Oplad aldrig batteriet i mere end 12 timer for at undgå at opladeren bliver overophedet.
- Opladeren bliver varm under opladning. Bliver den meget varm bør opladningen afbrydes og opladeren frakobles. Kontroller både batteri og oplader.
- Brug kun opladere på tørre steder.
- Kabler og tilkoblinger til oplader samt batteriet skal kontrolleres regelmæssigt. Opdages en skade, må hverken batteri eller oplader anvendes før skaden er blevet udbedret.
- Når batteriet er fuldt opladet, skal opladeren frakobles. Opbevar opladeren på et tørt og køligt sted.

6. ANVENDELSE:

- Alt brug bør overvåges af en voksen.
- Børn under 3 år bør ikke bruge produktet på egen hånd.
- Denne elbil er designet til brug på flade underlag som fortove, garagedkørsler eller legepladser. Anvend aldrig bilen på trafikerede steder og kør aldrig på gaden. Hvis du kører på et ujævnt underlag som græs, grus eller på skråninger, er det vigtigt at være opmærksom på om motoren lyder anstrengt. Hvis elbilen fortsat bliver brugt på trods af at motoren lyder overanstrengt, er der risiko for at motoren bliver overbelastet og bliver beskadiget.
- Kør aldrig på trafikerede veje, i nærheden af afgrunde, trapper, svømmebassiner eller i andre områder med vandløb.
- Køretøjet bør ikke anvendes på bløde underlag eller i regn. Opbevar altid køretøjet i et tørt miljø når den ikke bliver brugt.
- Kør aldrig i mørke eller på svagt oplyste områder.
- Rengør køretøjet ved at aftørre det med en let fugtig klud. Nedsænk aldrig bilen i vand og skyl den aldrig efter med en vandslange.
- Overskrid aldrig maksbelastning på 58 kg.
- Barnet skal sidde ned på sædet inden gaspedalen trykkes ned.
- Stands altid køretøjet inden du skifter retning for at køre fremad eller bagud.
- Plastik udgør en kvælningssrisiko for små børn. Fjern al emballagemateriale efter udpakning.

7. KØRSEL OG PRÆSTATION:

Køretid og hastighed er afhængig af forskellige faktorer. Optimal præstation opnås ved en lufttemperatur på cirka 20 grader, på hårdt og fladt underlag med en let chauffør. Kolde vejrforhold påvirker batteripræstationen meget negativt. Selv kørestil påvirker køretiden meget; hvis man undgår mange start/stop samt ikke bruger produktets hurtigste hastighedsniveauer, så får man en længere køretid.

8. AFFALDSHÅNDTERING:

Sorter emballagematerialer i henhold til lokale gældende regler. Brugte elektriske og elektroniske produkter, herunder alle typer af batterier, skal afleveres på det påkrævet indsamlingssted for genbrug.

(Ifølge direktiv 2012/19/EU og 2006/66/EC).



Monteringsvejledning

Dele som følger med i papkassen:



Karrosseri



Forrude



Sæde



Rat



Hjul



Bakspejle



M5-Møtrikker



Ø12-Skiver



M12-låsemøtrikker



M5x30-bolt

Fjernbetjening, oplader og brugsanvisning følger også med i papkassen.

Trin 1: Monter forhjul

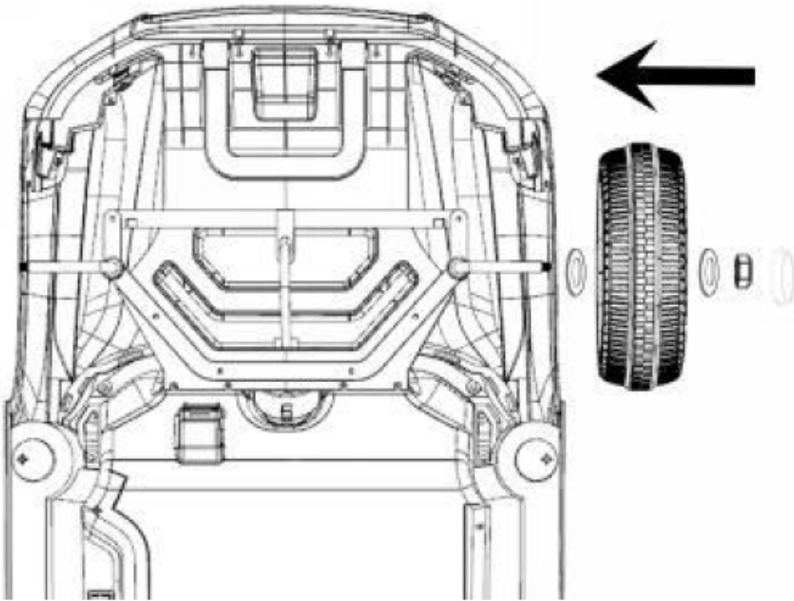

- 1) Sæt en skive på den forreste hjulaksel.
- 2) Monter hjulet på hjulakslen.
- 3) Sæt en skive udenpå hjulet.
- 4) Fastgør hjulet med en møtrik på enden af hjulakslen.
- 5) Klik hjulkapsel fast på hjulet.

Udfør disse trin på begge forhjul.

Trin 2: Monter baghjul

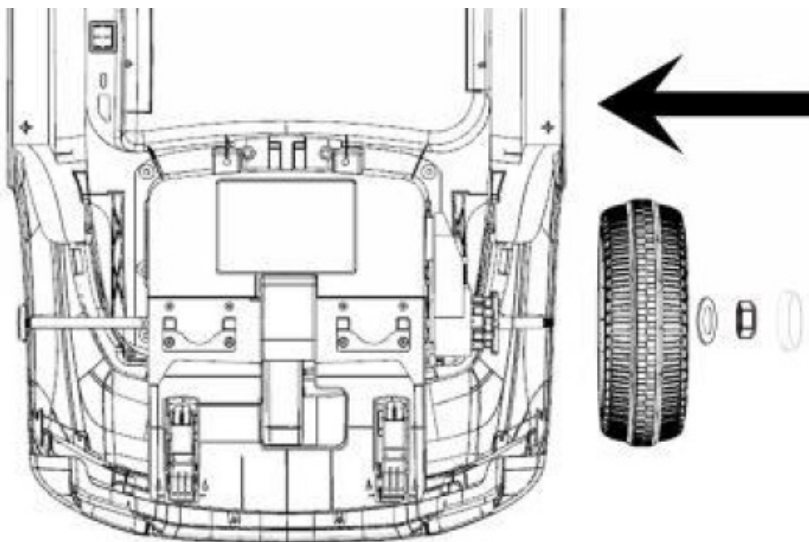

- 1) Monter hjulet på den bagerste hjulaksel.
- 2) Sæt en skive udenpå hjulet.
- 3) Fastgør hjulet med en møtrik på enden på hjulakslen.
- 4) Klik hjulkapsel fast på hjulet.

Udfør disse trin for begge baghjul.

Trin 3: Monter rat

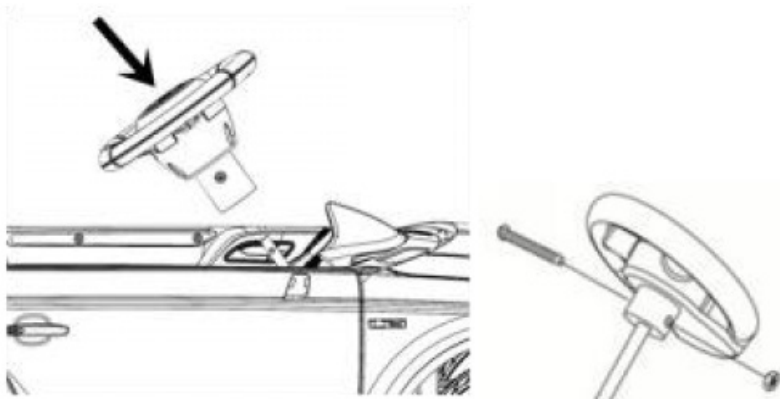

1) Tilslut stikket som kommer ud fra instrumentbrættet med stikket som kommer fra rattet.

2) Sæt rattet på styrestangen.

3) Sørg for at tilpasse hul på rat med hul på styrestangen. Træk en bolt gennem rattet.

4) Fastgør bolten med en møtrik på den anden side.

BEMÆRK! Sørg for at kablet fra rattet ikke bliver klemt ved montering af rattet.

Trin 4: Monter forrude

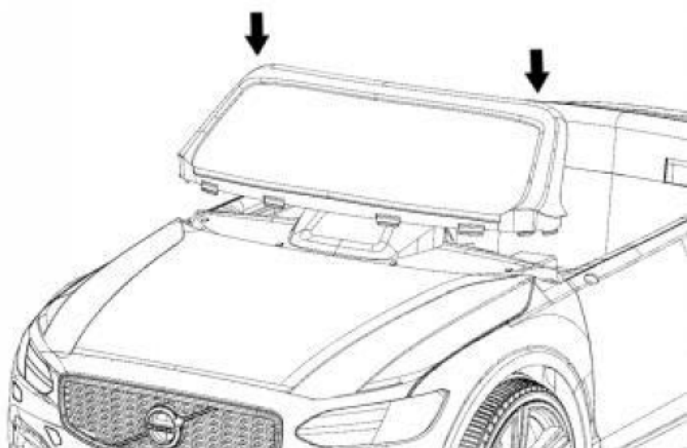

Placer forruden og juster hakkerne på forruden mod karosseriets hul. Klik derefter forruden fast.

Trin 5: Montere bakspejle

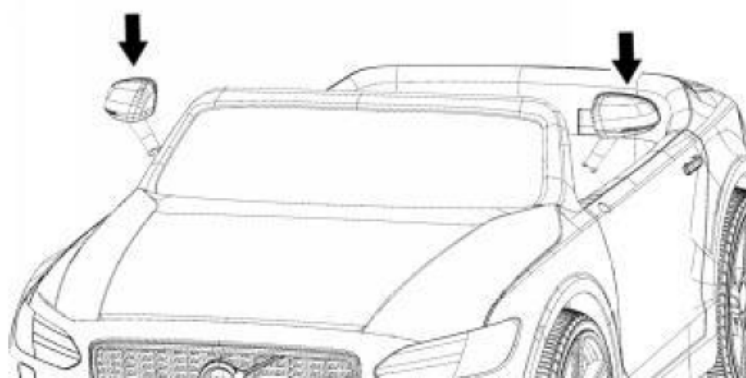

Klik bakspejlene fast på hver sin side af karrosseriet.

Trin 6: Tilslut motorer og batteri

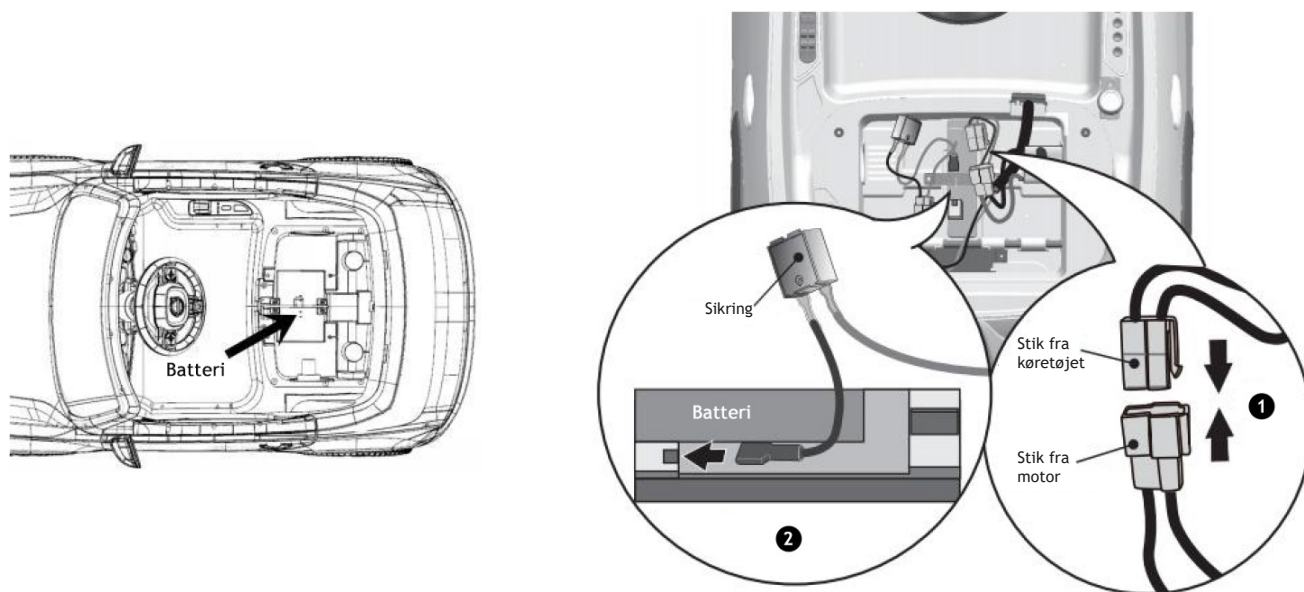

1) Tilslut stikket fra køretøjet med stikket fra motoren.

2) Tilslut det røde kabel fra sikringen til den røde pluspol på batteriet.

Trin 7: Monter sædet

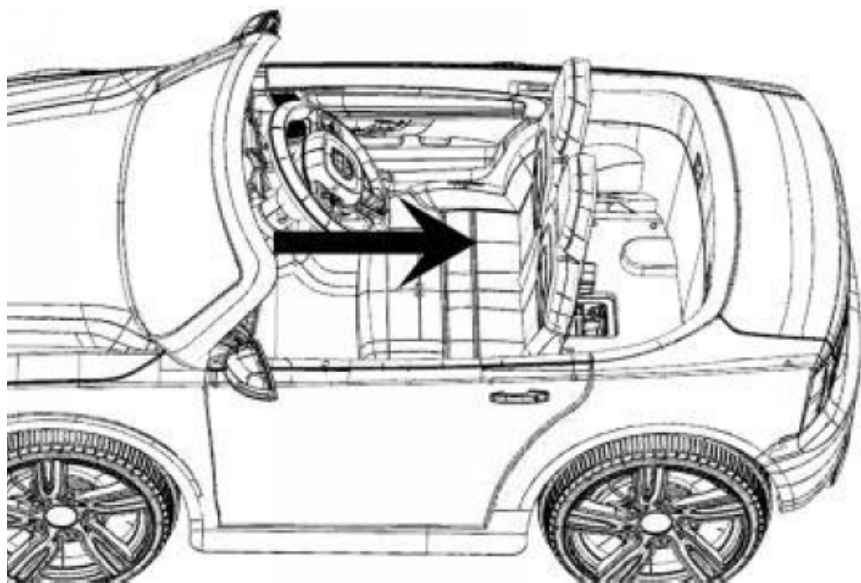

Placer og skub sædet ind i skinnerne på hver side af sædet. Når sædet er i den ønskede position, skal du dreje sædehåndtaget 90 grader for at sikre at det er på plads.

Anvendelse af håndtaget på bilen

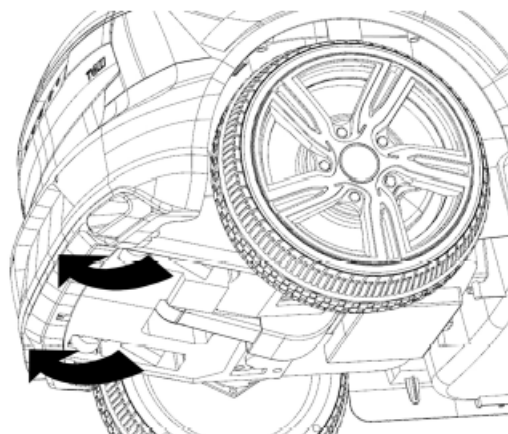
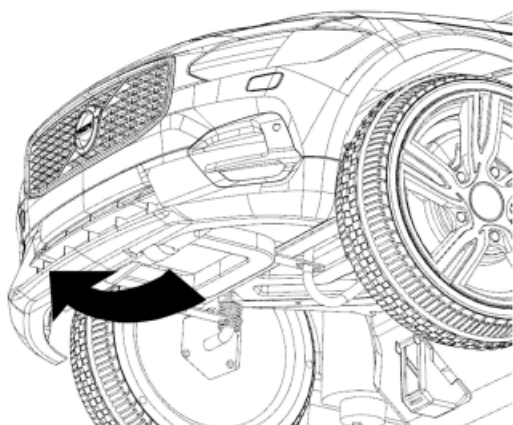

Foran på undersiden af bilen er der et håndtag som kan anvendes til at trække bilen.

Anvendelse: Sluk bilen og fold håndtaget foran på bilen ud. Udfold derefter de to støttehjul som sidder bagtil på undersiden af bilen. Derefter er det fint at trække bilen. **BEMÆRK!** Det er vigtigt at støttehjulene foldes ud når bilen skal trækkes. Hvis man trækker den uden støttehjulene kan motorerne som sidder i baghjulene tage skade.

Fold håndtagene tilbage når bilen igen skal bruges på normal vis.

Instrumentbræt

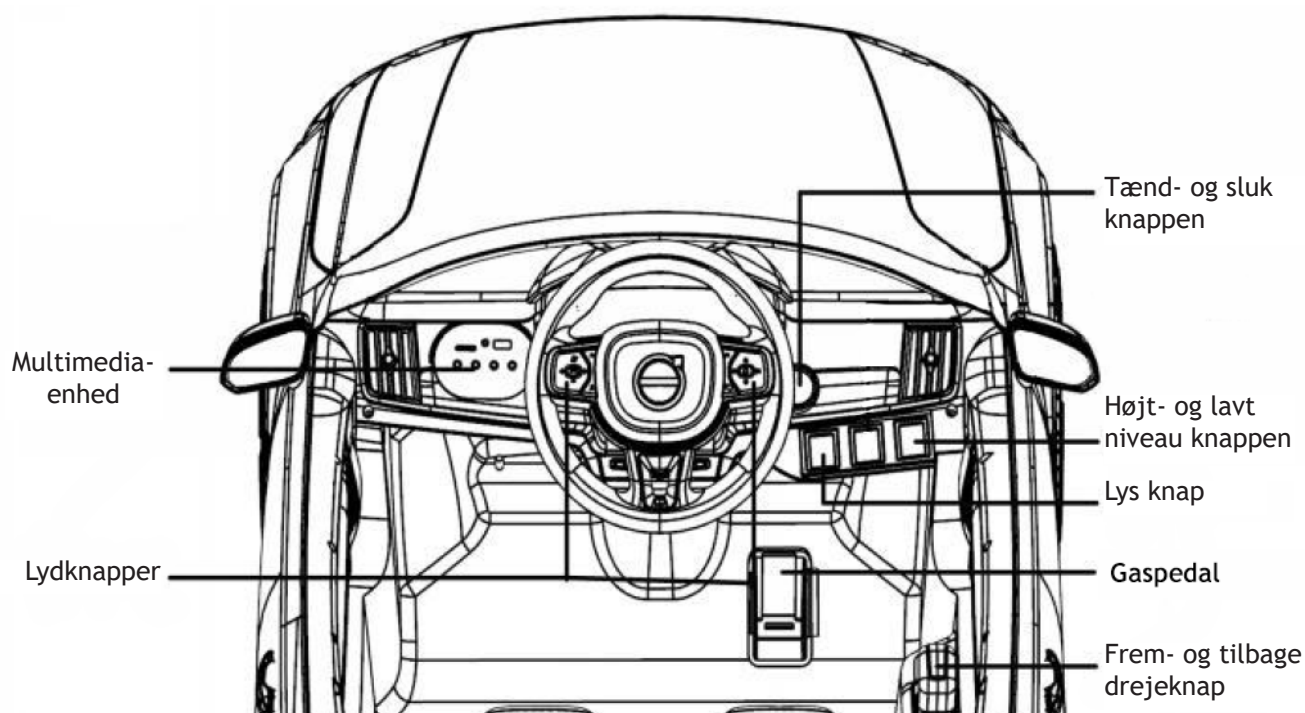

1) Multimediaenhet: Afspil lydfiler på multimediaenheden. Se næste side for instruktioner.

2) Lydknapper: Tryk på knapperne for at afspille bilens lydeffekter.

3) Tænd- og sluk knap: Tryk på knappen for at tænde og slukke bilen.

4) Høj- og lavniveau knap: Vælg om bilens topfart skal være cirka 5 km/t eller cirka 3 km/t.

5) Lysknap: Tænd og sluk bilens lys.

6) Gaspedal: Tryk ned på gaspedalen for at køre bilen. Slip den for at få bilen til at bremse ned eller standse.

7) Frem- og tilbage drejeknap: Vælg om bilen skal køre fremad eller bagud.

Multimediaenhed

Display med voltmeter: På displayet er der et voltmeter som viser spændingen på bilens batterier. Når bilen lige er opladet eller er fuldt opladet, skal den vise mellem 13,1-13,3. Ved cirka 12,0V er batteriet afladet. **BEMÆRK:** Det er normalt at voltmeteret viser en lavere værdi end 12,0V under kørsel.

Indspillede lyde: Tryk på knapperne for at afspille bilens indspillede lyde.

AUX-indgang: Tilslut en enhed med AUX-kabel for at afspille lydfile.

USB-indgang: Tilslut en enhed med USB-kabel for at afspille lydfile.

Hukommelseskorts aflæser: Sæt et hukommelseskort i for at afspille lydfile.

MODE: Skifte mellem forskellige musikfunktioner.

Forrige sang/Lavere lydstyrke: Hurtig knaptryk for at skifte sang eller kanal, langt knaptryk for at skrue lydstyrken ned.

Play/Pause-knap: Tryk for at afspille eller for at sætte musikken på pause.

Næste sang/ Højere lydstyrke: Hurtigt knaptryk for at skifte sang eller kanal, langt knaptryk for at skrue op for lydstyrken.

Manuel kørsel

Sid ned i køretøjet og tryk på startknappen for at starte elbilen. Anvend frem- og tilbage drejeknappen for at vælge om bilen skal køre fremad- eller bagud, og høj- og lavniveau knappen for at vælge tophastigheden. Anvend fodpedalen for at gasse op, og brug rettet til at dreje til højre eller venstre.

Slip fodpedalen for at bilen skal bremse ned eller for at standse.

Selv ved manuel brug skal du som forælder indstille hastigheden på bilen ved hjælp af fjernbetjeningen.

Kørsel med fjernbetjening

Isæt batterier i fjernbetjeningen. Bland ikke forskellige batterier (nye/gamle/forskellige mærker).

2.4G-fjernbetjening: Disse fjernbetjeninger er genkendelige på at de ikke har ekstern radioantenne. Du skal ikke foretage nogen indstilling på elbilen for at kunne bruge en 2.4G-fjernbetjening eftersom den altid tilsidesætter bilens manuelle kontrol. Du skal dog parre fjernbetjeningen med bilen inden dette virker. Det skal udføres ved første anvendelse, samt når du udskifter batterier på den.

På fjernbetjeningen er der knapper for at køre fremad og bagud samt for at dreje til højre og venstre. Disse er normalt markeret med pile. Der er også knapper til at parre fjernbetjeningen med elbilen, en knap for at stoppe og en knap for at skifte mellem forskellige hastighedsniveauer.

Pil op & pil ned - CAR SELECT: Disse knapper bruges når man skal parre fjernbetjeningen til bilen. Se næste side for vejledning på hvordan man udfører parre tilkoblingen.

S - SPEED SELECT: Denne knap bruges til at skifte mellem bilens hastighedsniveauer.

Parre fjernbetjeningen til bilen

Trin 1: Sluk bilen.

Trin 2: Hold ”pil op og pil ned-knapperne” inde samtidigt i nogle sekunder og når fjernbetjeningen begynder at blinke.

Trin 3: Start bilen og slip derefter knapperne.

Herefter er fjernbetjeningen tilkoblet til bilen. Denne procedure skal udføres første gang man tilslutter fjernbetjeningen til bilen, og derefter når du udskifter batterierne på fjernbetjeningen.

Fjernbetjeningens rækkevidde er cirka 10 meter. Rækkevidden er med vilje relativ kort eftersom det er vigtigt at du som forælder altid holder godt øje med dit barn når han/hun bruger elbilen.

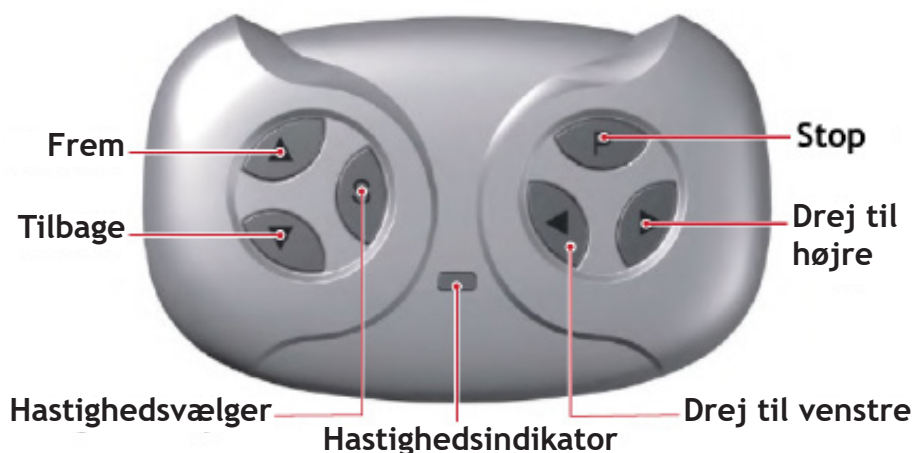

Sikring

Bilen har en automatsikring som slår fra når det bliver for tungt for bilen. For at undgå at sikringen slår fra:

- Belast ikke bilen over dets maksimale belastningsvægt på 25 kg.
- Træk ikke noget objekt efter bilen.
- Undgå at vand når bilens elektronik
- Tilslut ingen anden elektronik.

Hvis bilen køres opad skrånninger eller i terræn, kan det ske at sikringen slår fra hvis det bliver for tung en belastning, for eksempel i stærk modvind eller i for højt græs. Hvis problemet ikke stopper når bilen køres på fladt eller hårdt underlag, så kontakt din forhandler for kundeservice.

FEJLFINDING

Problem: Bilen bevæger sig ikke.

Løsning 1: Tjek om opladeren er korrekt frakoblet indgangsstikket.

Løsning 2: Nogle af batterikablerne/stik sidder ikke ordentlig fast. Tjek for fejl ved at trykke/vride med batterikablerne/stik placeret under sædet.

Løsning 3: Batteriet har for lidt strøm, oplad batteriet i 8-12 timer. Overskrid aldrig 12 timer.

Problem: Bilen virker kun i en kort periode.

Løsning 1: Bilens batteri er ikke opladet. Oplad i 8-12 timer, dog aldrig over 12 timer.

Løsning 2: Batteriet er forældet eller beskadiget. Udskift batteriet med et nyt, kontakt din forhandler omkring dette.

Problem: Lyden virker ikke

Løsning: Tjek lydstyrkeindstillingerne, og om AUX-indgangskablet er tilsluttet. Bilens normale lydeffekter virker ikke, hvis en AUX-ledning er tilsluttet.

Problem: Fjernbetjeningen virker ikke.

Løsning 1: Prøv at parre fjernbetjeningen med bilen igen.

Løsning 2: Udskift batterier i fjernbetjeningen og parre med bilen igen.

Løsning 3: Stil dig tættere på bilen.

Problem: Opladeren udsender en summende lyd under opladning.

Løsning: Dette er normalt, ingen handling er påkrævet.

Problem: Opladeren bliver for varm.

Løsning: Det er normalt at opladeren bliver varm under opladning, den skal dog ikke overophede. Hvis det er tilfældet, så tjek batteriets/ opladerens spænding.

BEMÆRK

Før hvert brug, bør batteriet være helt opladet. Sørg for at læse brugsanvisningen grundigt inden du anvender produktet.

- En voksen bør montere og installere produktet.
- Bilen bør ikke bruges i trafikken.
- Børn som bruger bilen, bør altid anvende hjelm og beskyttelsesbeklædning.
- En voksen bør konstant holde opsyn når bilen anvendes.
- Batteriet bør kun oplades af en voksen.

Behold brugsanvisningen og eventuel anden information for fremtidig reference.

Rull.dk

Nordbutiker i Sverige AB

Gösvägen 28

76141 Norrtälje

Sweden

+45 89 87 30 84

info@rull.dk